



LÍNEA DE VELOCIDAD VARIABLE

Presurización desde tanque cisterna y elevado

GT 515 VF



Ventajas

Su gran ventaja reside en que son equipos que están diseñados y preparados para ser acoplados en forma automática en grupos de 2 (dos) transformándose así en un grupo de presión (PRESS VF + PRESS VF), trabajando entre ellos con arranques en cascada, además de ir alternando en su funcionamiento. Cuenta con sistema de diagnóstico de fallas incorporado en los variadores de frecuencia, que permite la detección automática de:

- Sobrecargas de tensión o corriente.
- Falta de fase.
- Falta de continuidad en bobinado o cortocircuito.
- Funcionamiento en seco.
- Falta de agua.
- Sobrecalentamiento del motor.
- Bloqueo de la bomba.

Aplicación

Para presurización de instalaciones con tanque cisterna o tanque de agua elevado. Por sus características es ideal para edificios medianos, hosterías, residencias, comercios, etc.

Características

- Los equipos ROWA PRESS VF están contruidos totalmente con materiales amigables con el agua (no contaminantes).
- Sistema de rotor húmedo.
- Variadores electrónicos de velocidad que permiten modificar la presión deseada.
- Transductores de presión.
- Velocidad nominal, y protección mínima IP 54.
- Pantalla donde podrá observa, mediante el accionamiento de un pulsador, frecuencia de funcionamiento, potencia eléctrica consumida por el motor, presión medida por el sensor.
- 4 Válvulas de cierre (en bronce niquelado).
- 2 Válvulas de retención (en bronce).
- Tablero eléctrico con doble aislación, protección UV, nivel de estanqueidad IP65, resistencia al impacto IK09, autoextinguible, comandado con 2 interruptores termomagnéticos.
- 2 Tanques de expansión con cuerpo externo de acero protegido con pintura de poliuretano sobre una capa de epoxi y cuerpo interno de membrana fija de butilo CAD2, revestimiento de polipropileno, copolímero moldeado con presión, certificación + estándar 61 de la NSF, CE/PED, WRAS, ACS, ISO-9001, y Gost. Boca de salida de 1 pulg., máxima presión admisible 10 bares, temperatura máxima 90°C.

Características técnicas

Modelo	Presión máx. (m.c.a.)	Caudal máx. (m.c.a.)	Potencia (HP)	I (A)	Tensión (V)
GT 515 VF	45	38000	2 X 4,2	2 X 9,3	3 X 380

DIMENSIONES

Modelo	Tanque (L)	A	B	C	D	E	F	G	H	I	J	K	L	M	Conexiones E/S
GT 515 VF	2 X 24/35	850	830	660	245	250	125	135	640	350	520	280	780	575	2"

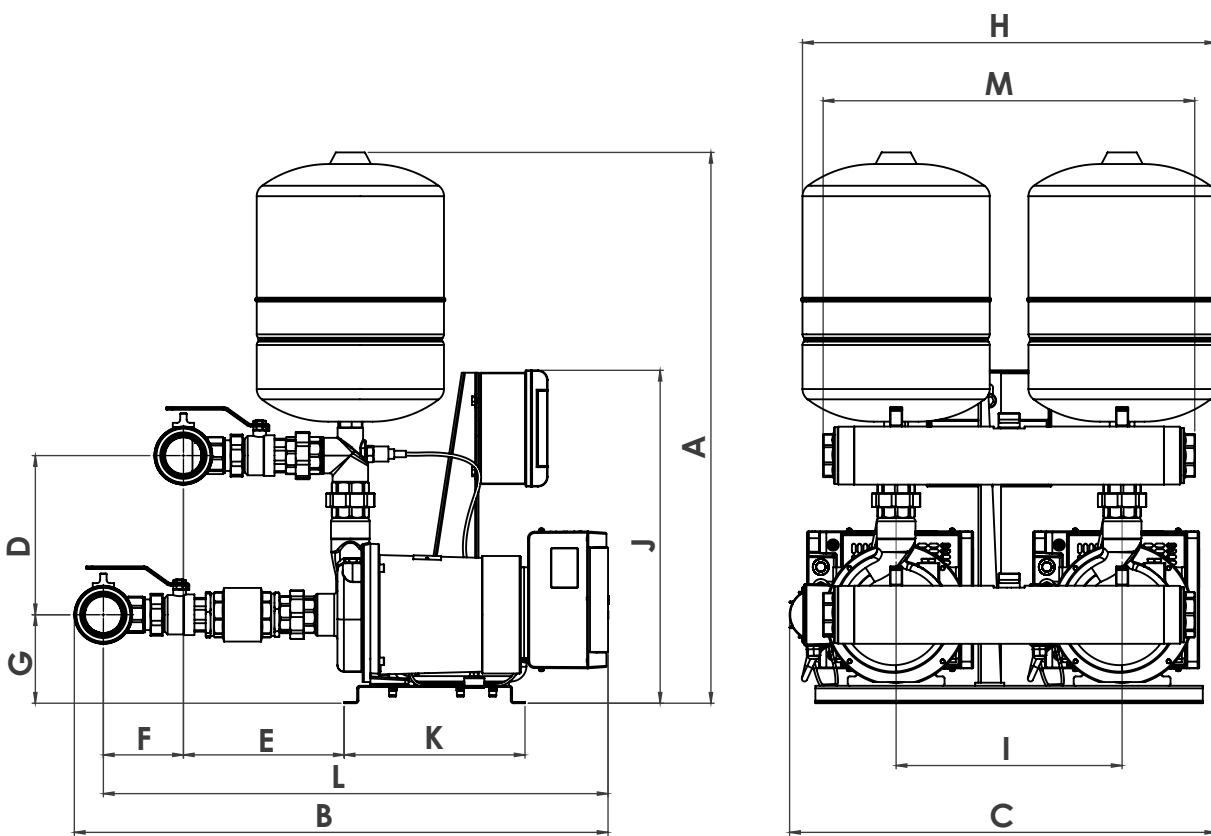

CURVA DE PRESTACIONES

